



Outdoor / Indoor Wireless **Speaker**

**Haute Parleur** sans fil pour  
Extérieur / Intérieur

Parlante Inalámbrico  
para Exterior / Interior



# 2ROCK

**User Manual :: Manuel d'Instructions**  
**Manual del Usuario**

## MANUAL FOR WIRELESS SPEAKER

Please read this manual carefully before using.



### FEATURES

- 2.1 channels Outdoor/Indoor wireless speaker with 4 inch Subwoofer
- HD Sound quality and heavy bass, dynamic sound effect.
- Secure simple pairing for user-friendly operating;
- 10 meters operating range
- With Line-in function suitable for PC, MID, TV and other radio device;
- With micro SD card support;
- Built-in lithium rechargeable battery 3000mAh (Can use to charge your phone on the go)
- Includes handle for easy portability

### ACCESSORIES:

Charging cable, Audio cable, User manual

### SPECIFICATION:

- Product size:132 $\phi$ \*247mm
- Horn Size:2 inches
- Subwoofer Size: 4 inches
- Horn output: 2WX2,4 $\Omega$
- Subwoofer output:7W,4 $\Omega$
- Battery Capacity: 3000mAh
- Frequency Response:100Hz-20kHz

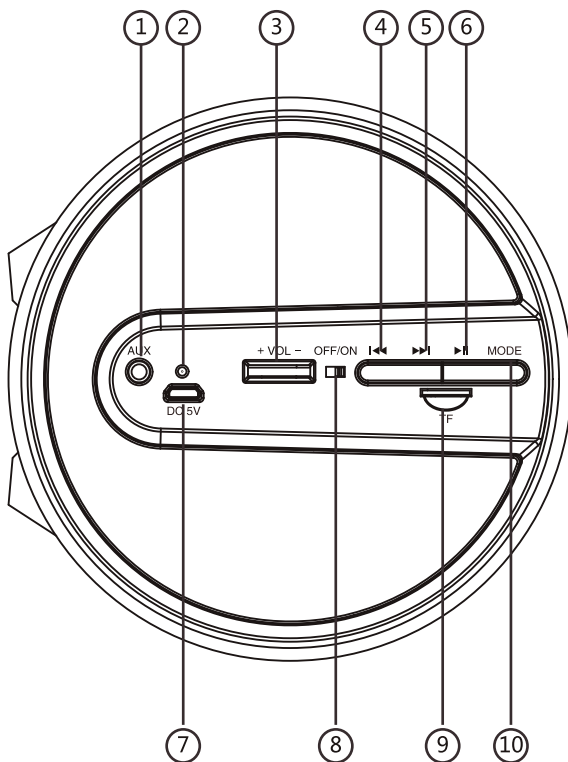

Up to **9h**  
Playing time

3000 mAh 

Built-In Rechargeable Battery

1. Aux-in jack
  2. LED indicator
  3. Volume Gear +/-
  4. Backward
  5. Forward
  6. Play/pause
  7. Charging jack
  8. ON/OFF button
  9. TF slot
  10. Mode
- (Switches between Bluetooth, SD, FM, AUX-IN)

### BLUETOOTH® CONNECTION:

1. Turn the power button to "ON", The LED screen will display BT and beep twice, blinking quickly.
2. Activate Bluetooth of mobile phone and search for device name "2ROCK" then connect it. The BT on the screen will stop blinking and beep three times once connected successful.
3. Play the music from your mobile phone and enjoy.
4. Press PREV or NEXT button on the devices or on Mobile phones to select songs you like. Long press PREV for rewind, Long press NEXT for fast forward.
5. Press Play/pause button on the devices or on Mobile phones to play/stop the music
6. Use the "Volume "to adjust volume up and down. Or adjust the mobile phones' volume.



### PLAYING MUSIC FROM MICRO SD CARD:

1. Turn the Power button to "ON".
2. Insert micro SD card into slot, the music stored will be played automatically and blue LED light always stay on.
3. Under playing mode, press the Forward or Backward button to select songs you like. To Fast forward or rewind the song hold down the same button but for a 3 seconds.
4. Press PLAY/PAUSE to play or pause.
5. Please turn the Power button to "OFF" if not in use.

Remark: Under Bluetooth or FM mode, If a micro SD card is inserted, it will automatically starts playing it. To return to the previous mode, use the MODE button.

### USE FM RADIO:

1. Under FM radio function, the audio cable provided is used as an antenna. Please insert the audio cable to get best FM signal before using.
2. Turn the power button to "ON" without SD or USB Card inserted. Then press the "MODE" button to switch to FM.(The mode order is Bluetooth, SD,USB,FM and AUX-IN)
3. Under PLAY mode, hit the "Play/pause" button to auto search the FM Channel and store it automatically.
4. Press LAST or NEXT button to change the stored FM channel.

### AUX-IN:

For other compatible music devices or your MP3/MP4 players, use the supplied audio line in line cable to connect from the device's "Line Out" to the "Aux In" of this devices. Then press the "MODE" button to switch to AUX-IN state.

When using an external device, all functions will be controlled by the external device except the "Play/pause" button.

### HOW TO CHARGE:

1. Power off the unit, connect the provided charge cable into the charge slot of unit, and connect the other end to PC or other charger with 5V output (Not included). The charging indicator beside the LED screen will stay on.
2. Charge time is be 3-5 hours and when the unit is fully charged the indicator light will switch off.
3. In order to prolong the life of battery, please do not charge more than 8 hours.

### Note:

1. The unit will operate without the wire connection using the lithium battery. The amount of battery life depends on how hard the unit is working. Heavy, loud, bass music will use more energy to produce than spoken word.
2. The built-in rechargeable battery is not replaceable. Do not remove or replace it, do not throw in the trash or in the fire.
3. When cleaning the product, use a soft dry cloth. For more severe stains, please dampen the cloth with water only. Anything else has the chance of dissolving the paint or damaging the plastic.

#### FCC Statement

This device complies with part 15 of the FCC Rules. Operation is subject to the following two conditions: (1) This device may not cause harmful interference, and (2) this device must accept any interference, received, including interference that may cause undesired operation.

Note: This equipment has been tested and found to comply with the limits for a Class B digital device, pursuant to part 15 of the FCC Rules. These limits are designed to provide reasonable protection against harmful interference in a residential installation. This equipment generates, uses and can radiate radio frequency energy and, if not installed and used in accordance with the instructions, may cause harmful interference to radio communications. However, there is no guarantee that interference will not occur in a particular installation. If this equipment does cause harmful interference to radio or television reception, which can be determined by turning the equipment off and on, the user is encouraged to try to correct the interference by one or more of the following measures:

- Reorient or relocate the receiving antenna.
- Increase the separation between the equipment and receiver.
- Connect the equipment into an outlet on a circuit different from that to which the receiver is connected.
- Consult the dealer or an experienced radio/TV technician for help.

Note: The Grantee is not responsible for any changes or modifications not expressly approved by the party responsible for compliance. Such modifications could void the user's authority to operate the equipment.

The device has been evaluated to meet general RF exposure requirements. To maintain compliance with FCC's RF exposure guidelines, the distance must be at least 20 cm between the radiator and your body, and fully supported by the operating and installation configurations of the transmitter and its antenna(s).



is distributed by **CJ Global Inc.**

All rights reserved. 2010 Maple Ave Fair Lawn NJ 07410

The Bluetooth® word mark and logos are registered trademarks owned by the Bluetooth SIG, Inc. and any use of such marks by CJ Global is under license. Other trademarks and trade names are those of their respective owners.



FRANÇAIS

## GUIDE UTILISATEUR POUR HAUTE PARLEUR SANS FILS

Veuillez lire ce manuel attentivement avant d'utiliser.

### CHARACTERISTIQUES

2.1 Channel Extérieur / Intérieur Active le haut-parleur sans fils HIFI avec caisson de basses 4 pouces. HD qualité sonore et des basses puissantes, effet de son dynamique.

Appairage facile de commande convivial.

Plage de fonctionnement de 10 mètres.

Carte micro SD soutenant.

Lithium 3000 mAh batterie rechargeable (pouvez utiliser pour charger votre téléphone)

Comprend la poignée pour un transport facile

### ACCESSOIRES:

Câble de charge, câble audio, manuel de l'utilisateur

### SPÉCIFICATION:

Taille du produit : 132ø\*247mm

Klaxon Taille : 2 pouces

Caisson de basses : 4 pouces

Sortie de l'avertisseur sonore : 2Wx2,4Ω

Sortie subwoofer : 7W,4Ω

La capacité de batterie : 3000mAh

Réponse en fréquence : 100Hz-20kHz

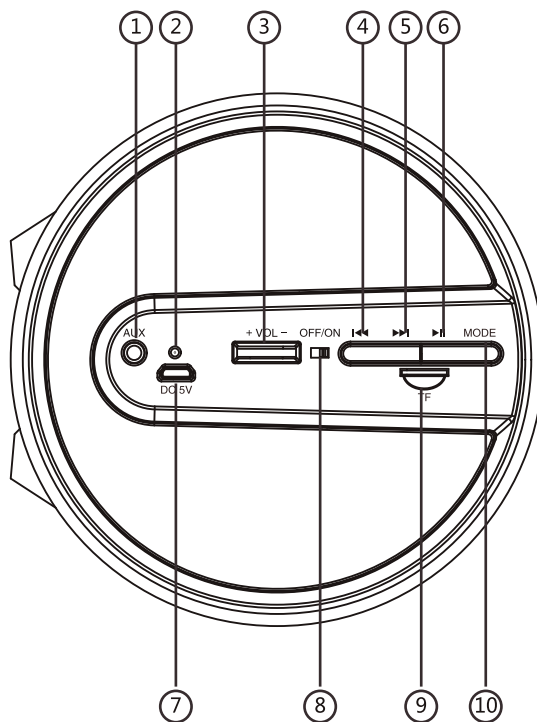

Jusq' à **9h**  
Temps d'écoute musical

3000  
mAh

Batterie  
rechargeable  
Intégrée

1. Jack auxiliaire
2. LED lumineux
3. Pignon de volume /-
4. Vers l'arrière
5. Vers l'avant
6. Lecture/pause
7. Prise de charge
8. Bouton MARCHE/ARRÊT
9. Emplacement TF
10. Mode  
(Bascule entre Bluetooth,  
SD, FM, entrée auxiliaire)

### CONNEXION BLUETOOTH® :

1. Appuyez sur la touche « ON ». L'écran LED affichera « BT » et effectuera deux bips, tout en clignotant rapidement.

2. Activez la fonction Bluetooth de votre téléphone portable et recherchez dans la liste « 2ROCK » puis connectez-vous. Le « BT » affiché sur l'écran cessera de clignoter et effectuera trois bips en cas de connexion réussie.

3. Sélectionnez la musique de votre choix et profitez-en !

4. Appuyez sur les touches PREV ou NEXT de votre dispositif ou bien de votre téléphone portable, afin de sélectionner les chansons de votre choix. Appuyez en continu sur la touche PREV pour rembobiner et appuyez en continu sur la touche NEXT pour avancer rapidement.

5. Appuyez sur la touche Play / Pause de votre dispositif ou téléphone portable afin de jouer / arrêter la musique.

6. Utilisez « Volume » pour régler le volume ou bien réglez le volume de votre téléphone portable.



**LIRE DE LA MUSIQUE À PARTIR DE VOTRE CARTE MICRO SD :**

1. Appuyez sur la touche « ON ».
  2. Insérez la carte micro SD dans la fente adéquate, la musique stockée sera lue de manière automatique et une lumière LED bleue s'affichera.
  3. En mode de lecture, appuyez sur la touche Forward ou Backward correspondante afin de sélectionner les titres de votre choix. Pour avancer ou rembobiner rapidement une chanson, appuyez en continu sur la touche Forward ou Backward correspondante durant 3 secondes.
  4. Appuyez sur PLAY / PAUSE pour lecture ou pause.
  5. Appuyez sur la touche « OFF » pour éteindre le dispositif en cas de non utilisation.
- Remarque : Autant en mode Bluetooth comme en mode FM, si votre carte micro SD est insérée, la lecture commencera de manière automatique. Pour retourner au mode précédent, appuyez sur la touche MODE.

**UTILISER LA RADIO FM :**

1. En mode radio FM, le câble audio fourni doit s'utiliser en tant qu'antenne. Merci d'insérer le câble audio avant son utilisation afin d'obtenir un meilleur signal.
2. Appuyez sur la touche « ON » sans qu'il n'y ait aucune carte SD ou de carte USB insérée. Ensuite, appuyez sur la touche « MODE » puis sélectionner FM. (L'ordre de « mode » est Bluetooth, SD, USB, FM et AUX-IN).
3. En mode PLAY, appuyez sur la touche « PLAY / PAUSE » pour rechercher une radio FM. Elle sera gardée automatiquement.
4. Appuyez sur LAST ou NEXT pour changer la radio FM gardée.

**AUX-IN :**

Pour d'autres dispositifs de musique compatibles ou bien pour vos lecteurs MP3 / MP4, utilisez le câble audio fourni et branchez-le depuis l'entrée « Line Out » du dispositif en question vers l'entrée « Aux In » de votre enceinte. Ensuite, appuyez sur la touche « MODE » pour passer à l'état AUX-IN. Lorsque vous utilisez un dispositif externe, toutes les fonctions seront contrôlées par le périphérique externe à l'exception de la touche « Play / Pause ».

**COMMENT EFFECTUER UNE CHARGE :**

1. Éteignez l'unité, branchez le câble de charge fourni dans la fente de charge de l'unité, ensuite branchez l'autre extrémité à un ordinateur ou tout autre chargeur ayant une sortie 5V (non incluse). L'indicateur de charge restera affiché sur l'écran LED.
2. Le temps de charge est de 3 à 5 heures. Une fois le dispositif complètement chargé, l'indicateur lumineux s'éteindra.
3. Afin de prolonger la vie utile de votre batterie, merci de ne pas effectuer une charge supérieure à 8 heures.

**NOTE**

1. Pour que l'unité fonctionne sans connexion de fil, il faut utiliser la batterie de lithium. La vie utile de la batterie varie selon son utilisation. Des sons forts, lourds, bruyants et/ou de basse consommation plus d'énergie.
2. La batterie rechargeable intégrée n'est pas remplaçable. Ne pas l'enlever ou la remplacer. Ne pas la jeter à la poubelle ou dans le feu.
3. Pour nettoyer le produit, utilisez un chiffon doux et sec. Pour les taches les plus difficiles, humidifiez le chiffon avec de l'eau seulement. Tout autre produit risque de dissoudre la peinture ou bien d'endommager le plastique.

**Déclaration FCC**

Cet appareil est conforme à la partie 15 des règles de la FCC. L'opération est soumise aux deux conditions suivantes: (1) Cet appareil ne doit pas provoquer d'interférence, et (2) Cet appareil doit accepter toute interférence, y compris les interférences susceptibles de provoquer un fonctionnement indésirable de l'appareil.

Remarque: Cet équipement a été testé et jugé conforme aux limites d'un appareil numérique de classe B, conformément à la partie 15 des règles de la FCC. Ces limites sont conçues pour assurer une protection raisonnable contre les interférences nuisibles dans une installation résidentielle. Cet équipement génère des utilisations et peut émettre de l'énergie de fréquence radio et, s'il n'est pas installé et utilisé conformément aux instructions, peut causer des interférences nuisibles aux communications radio. Cependant, il n'y a aucune garantie que l'interférence ne se produira pas dans une installation particulière. Si cet équipement cause des interférences nuisibles à la réception de la radio ou de la télévision, ce qui peut être déterminé en éteignant et en rallumant l'équipement, l'utilisateur est encouragé à essayer de corriger l'interférence par une ou plusieurs des mesures suivantes:

- Réorientez ou déplacez l'antenne réceptrice.
- Augmentez la séparation entre l'équipement et le récepteur.
- Branchez l'équipement à une prise sur un circuit différent de celui auquel le récepteur est connecté.
- Consultez le revendeur ou un technicien radio/TV expérimenté pour de l'aide.

Remarque: Le Bénéficiaire n'est pas responsable des changements ou modifications non expressément approuvés par la partie responsable de la conformité. De telles modifications pourraient annuler l'autorité de l'utilisateur à utiliser l'équipement.

L'appareil a été évalué pour répondre aux exigences générales d'exposition RF.

Pour rester en conformité avec les directives de la FCC relatives à l'exposition aux radiofréquences, la distance doit être d'au moins 20 cm entre le radiateur et votre corps et doit être entièrement prise en charge par les configurations d'exploitation et d'installation de l'émetteur et de ses antennes.



### GUÍA DEL USUARIO PARA EL PARLANTE INALÁMBRICO

Lea atentamente el manual antes de utilizar el dispositivo

#### CARACTERÍSTICAS

2.1 canales Altavoz Inalámbrico HI-FI con subwoofer de 4 pulgadas.  
Calidad de sonido HD y graves potentes, efecto de sonido dinámico.  
Emparejamiento sencillo para el usuario; fácil funcionamiento.  
10 Metros de rango de funcionamiento.  
Tarjeta micro SD  
Batería recargable de litio integrada 3000 mAh (puede usar para cargar el teléfono)  
Incluye un asa para su fácil transporte

#### ACCESORIOS

Cable de carga, cable de audio, manual de uso.

#### ESPECIFICACIONES

Tamaño del producto: 132Ø\*247 mm  
Tamaño parlante: 2 pulgadas,  
Tamaño del subwoofer: 4 pulgadas,  
Salida de parlante 2WX2, 4Ω,  
Salida de Subwoofer: 7W, 4Ω;  
Capacidad de la batería: 3000 mAh;  
Respuesta de frecuencia: 100Hz-20kHz



Batería recargable integrada

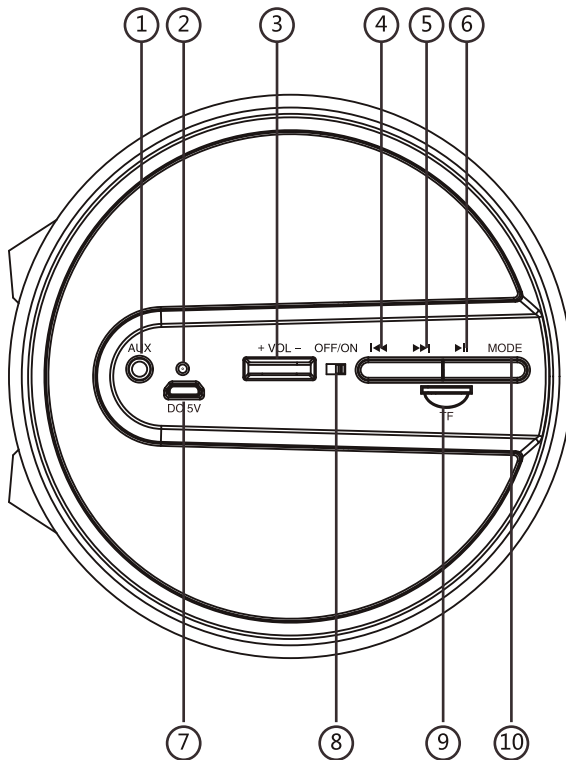

1. Toma Aux-in
2. Indicador LED
3. Regulador Volumen +/-
4. Hacia atrás
5. Avance
6. Reproducir/pausa
7. Conector de carga
8. Botón de ENCENDIDO/APAGADO
9. Ranura para tarjetas TF
10. Modo  
(Cambia entre modo Bluetooth, SD, FM, AUX-IN)

#### CONEXIÓN BLUETOOTH® :

1. Pulse la tecla "ON". La pantalla LED mostrará "BT" y realizará dos tonos, intermitente y rápidamente.
2. Active la función bluetooth de su teléfono móvil y busque en la lista "2ROCK" y luego conéctese. El "BT" en la pantalla dejará de parpadear y llevará a cabo tres tonos en caso de conexión con éxito.
3. Seleccione la música de su elección y disfrute!
4. Pulse las teclas PREV o NEXT de su dispositivo o bien de su teléfono móvil, a fin de seleccionar las canciones de su elección. Pulse en continuo sobre la tecla PREV para reproducción y pulse en continuo sobre la tecla NEXT para avanzar con rapidez.
5. Pulse la tecla PLAY/PAUSE de su dispositivo o teléfono portátil para reproducir / detener la música.
6. Utilice « VOLUMEN » para ajustar el volumen o bien ajuste el volumen de su teléfono móvil.



#### LEER DE LA MÚSICA A PARTIR DE SU TARJETA MICRO SD:

1. Pulse la tecla "ON"
2. Inserte la tarjeta micro SD en la ranura adecuada, la música almacenada se reproducirá de manera automática y una luz LED de color azul se mostrará.
3. En el modo de reproducción, pulse la tecla FORWARD para seleccionar los títulos de su elección. Para avanzar o reproducción rápidamente una canción, pulse en continuo sobre la tecla FORWARD durante 3 segundos.
4. Pulse PLAY/PAUSE para lectura o pausa.
5. Pulse la tecla "OFF" para apagar el dispositivo en caso de no utilización.

Nota: siempre en el modo Bluetooth como en modo FM, si su tarjeta micro SD está insertada, la lectura comenzará de forma automática. Para volver al modo anterior, pulse la tecla MODO.

#### UTILIZAR LA RADIO FM:

1. En el modo radio FM, el cable de audio proporcionado debe utilizarse como antena. Insertar el cable de audio antes de su utilización, a fin de obtener un mejor señal.
2. Pulse la tecla "ON" sin tarjeta SD o tarjeta USB insertada. En segundo lugar, pulse la tecla "MODO " y seleccionar FM.
3. En modo de reproducción, pulse la tecla "PLAY/PAUSE » para buscar una radio FM. Se conserva automáticamente.
4. Pulse LAST o NEXT para cambiar la radio FM elegida.

#### AUX-IN:

Para otros dispositivos de música compatibles o bien para sus lectores MP3 / L4BH, utilice el cable de audio proporcionado y conecte el desde la entrada "LINE OUT" de la parte dispositiva en cuestión hacia la entrada "AUX IN" de su recinto. En segundo lugar, pulse la tecla "MODO » para pasar al Estado a los AUX-IN. Cuando utilice un dispositivo externo, todas las funciones estarán controladas por el dispositivo externo a la excepción de la tecla "PLAY/PAUSE".

#### CÓMO REALIZAR UNA CARGA:

1. Apague la unidad, conecte el cable de carga proporcionado en la ranura de carga de la unidad, luego conecte el otro extremo a un ordenador o cualquier otro cargador con una salida 5V (no incluido). El indicador de carga se mostrará en la pantalla LED.
2. El tiempo de carga es 3 a 5 horas. Una vez el dispositivo completamente encargado, el indicador luminoso se apagará.
3. A fin de prolongar la vida útil de su batería, no realizar una carga superior a 8 horas.

#### NOTA

1. Para que la unidad funciona sin conexión de cable, es necesario utilizar la batería de litio. La vida útil de la batería varía según su utilización. Los sonidos fuertes, pesados, ruidosos y/o de bajos consumirán más energía.
2. La batería recargable integrada no es sustituible. No retirar o sustituirla. No se debe arrojar a la basura o en el fuego.
3. Para limpiar el producto, utilice un paño suave y seco. Para manchas más difíciles, humedezca el paño con agua. Cualquier otro producto corre riesgo de disolver la pintura o bien de dañar el plástico.

#### Declaración de la FCC

Este dispositivo cumple con la parte 15 de las Reglas de la FCC. El funcionamiento está sujeto a las siguientes dos condiciones: (1) este dispositivo no puede causar interferencias perjudiciales y (2) este dispositivo debe aceptar cualquier interferencia recibida, incluidas las interferencias que puedan causar un funcionamiento no deseado. Nota: este equipo se ha probado y encontrado. para cumplir con los límites para un dispositivo digital de Clase B, de conformidad con la parte 15 de las Reglas de la FCC. Estos límites están diseñados para proporcionar una protección razonable contra interferencias perjudiciales en una instalación residencial. Este equipo genera, utiliza y puede emitir energía de radiofrecuencia y, si no se instala y utiliza de acuerdo con las instrucciones, puede causar interferencias perjudiciales en las comunicaciones de radio. Sin embargo, no hay garantía de que no se produzcan interferencias en una instalación en particular. Si este equipo causa interferencias perjudiciales en la recepción de radio o televisión, lo cual puede determinarse encendiendo y apagando el equipo, se recomienda al usuario que intente corregir la interferencia mediante una o más de las siguientes medidas: —Reorientar o reubicar la antena receptora.— Aumente la separación entre el equipo y el receptor.— Conecte el equipo a una toma de corriente en un circuito diferente al de al que está conectado el receptor. Consulte al distribuidor o a un técnico de radio / TV con experiencia para obtener ayuda.

Nota: El concesionario no es responsable de los cambios o modificaciones no aprobados expresamente por la parte responsable del cumplimiento. Tales modificaciones podrían anular la autoridad del usuario para operar el equipo. El dispositivo ha sido evaluado para cumplir con el requisito general de exposición a RF. Para cumplir con las pautas de exposición a RF de la FCC, la distancia debe ser de al menos 20 cm entre el radiador y su cuerpo, y completamente soportado por las configuraciones de operación e instalación del transmisor y su (s) antena (s).



2ROCK

 is distributed by **CJ Global Inc.**  
All rights reserved. 2010 Maple Ave Fair Lawn NJ 07410